

T-PH02 MANUAL

運動型手機座 使用說明書



本說明書所示之資料均依據Takeway標準測試方法測定，如有任何印刷錯誤，尚請消費者見諒。
本產品設計與規格如有更動，恕不另行通知。

版權所有 翻印必究

EHOMA INDUSTRIAL CORPORATION

TEL:04-2406 5031
info@takeway.tw
www.takeway.tw

2014/12

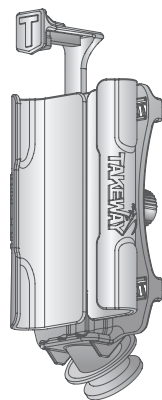

T-PH02 MANUAL

運動型手機座 使用說明書

使用本產品之前，請詳細閱讀本說明書。
請在充分瞭解說明書內容後，正確的使用本產品。

運動型手機座為Takeway® T1鉗式腳架之搭配配件，T-PH02可適用於約4~5.7吋智慧型手機，動態環境中使用，即使劇烈搖晃也不會輕易掉落。

步驟 1 運動型手機座支架旋鈕鬆開後，固定支架移至一旁，將一邊固定板先略微外推，手機置入後由上往下推至底部，再將固定支架移回手機上方下壓至完全緊靠，支架旋鈕鎖緊後略微搖晃，確認是否夾持牢固。

** 請注意：此快拆板不可拆卸 **

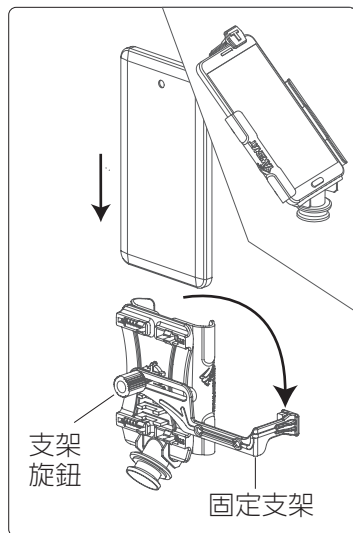

T-PH02 MANUAL

運動型手機座 使用說明書



步驟 2 利用內爪和 **F** 方塊爪，以三點夾持的方式將腳架固定於適當位置，完成後略微搖晃，確認是否夾持牢固，以免使用時因未夾牢而掉落。

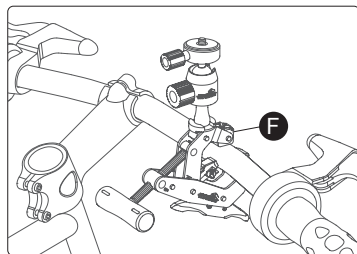

步驟 3 先將 TAKEWAY® T1 鉗式腳架 **A** 快拆旋鈕鬆開，拆下 **B** 快拆板，在把運動型手機座之 **C** 快拆板置入 **G** 快拆座，並轉緊 **A** 快拆旋鈕，使用時，利用 **H** 雲台旋鈕，可自由轉向，將手機調整至適當位置後即可使用

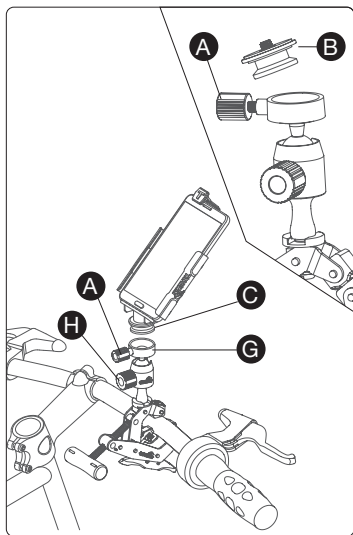

完成圖 運動型手機座於動態使用中，諸如：機車、自行車、滑板車等，可使3C產品獲得最穩固的夾持。

